

Sens de la voiture

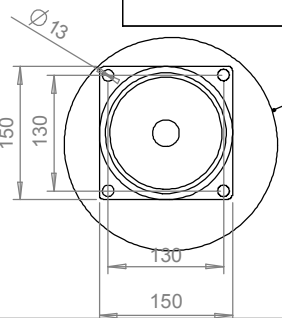
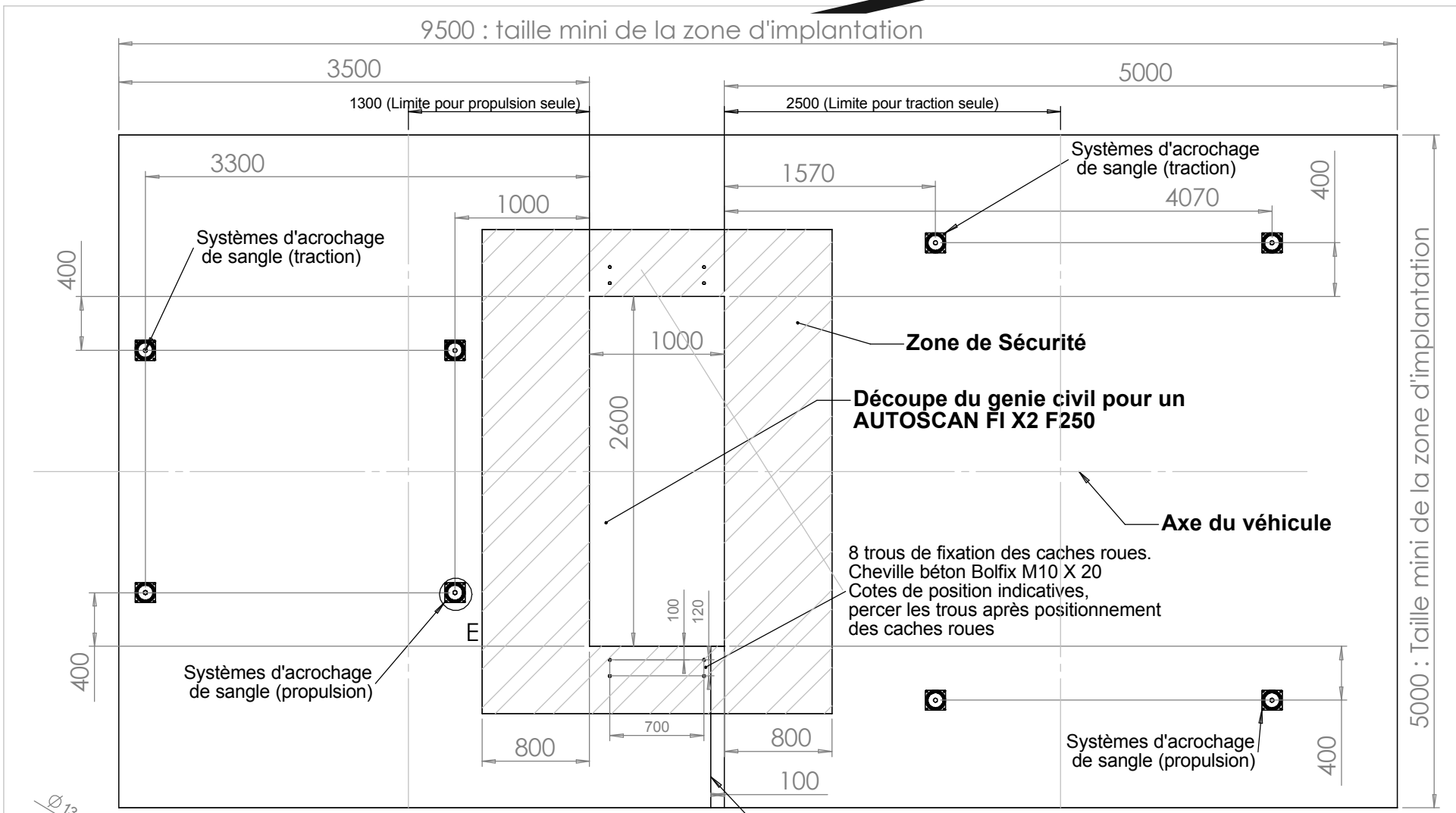

Détail des systèmes d'acrochage de sangle

Découpe 100x100 (dimension indicative) pour arrivée des énergies (air comprimé 8 bar ,électricité 220V16A)

**ROTRONICS**  
**Z.I. des Dragiez**  
**39, Impasse de l'Etang**  
**74800 La Roche Sur Foron**  
**Tel: 04.50.03.08.59 Fax: 04.50.03.05.97**

**Génie civil, AUTOSCAN FI X2 F250, vue de dessus**

Ref: AUTOSCAN FI X2 F250 06 05

AUTOSCAN FI X2 F250

YR 28/06/05

Echelle: 1:40

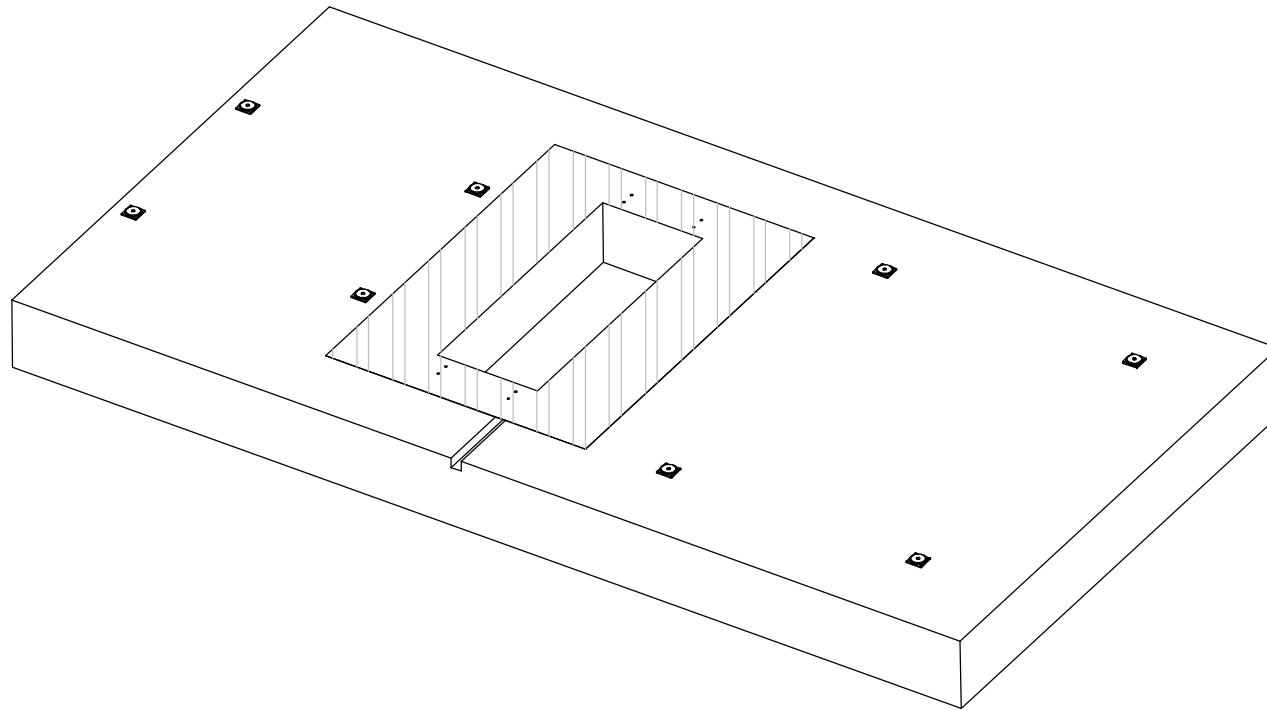
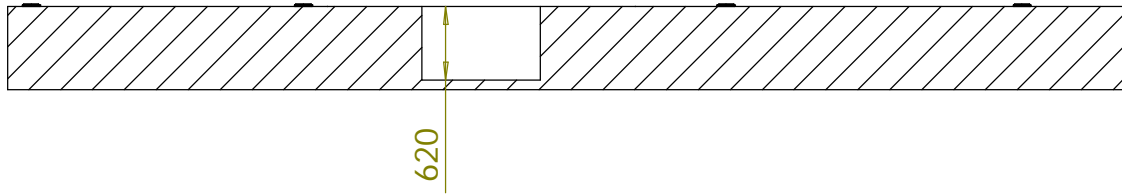

**ROTRONICS**  
Z.I. des Dragiez  
39, Impasse de l'Etang  
74800 La Roche Sur Foron  
Tel: 04.50.03.08.59 Fax: 04.50.03.05.97

Génie civil, AUTOSCAN FI X2 F250 Vues en coupe et 3D

Ref: AUTOSCAN FI X2 F250 06 05

**AUTOSCAN X2 FI F250**

YR 28/06/05

Echelle: 1:60